

PLANIMETRIA GENERALE: DESTINAZIONI D'USO
- scala 1:500 -

TERNA S.p.a.

altra proprietà

LEGENDA

- Paddock: area team gare (mq 2059,61)
- Area pubblica (mq 6710,46)
- Area riservata personale autorizzato (proprietario/concessionario, TERNA S.p.A.)
- Fascia boscala di mitigazione (mq 25,00)
- Area parcheggio privato (mq 1975,71)
- Terrapieni piantumati di mitigazione ambientale (mq 3168,21)
- Laghetto naturale di raccolta acque meteoriche
- Accessi al lotto
- Area scorta mezzi di soccorso
- Area servizi igienici: pubblico e privati

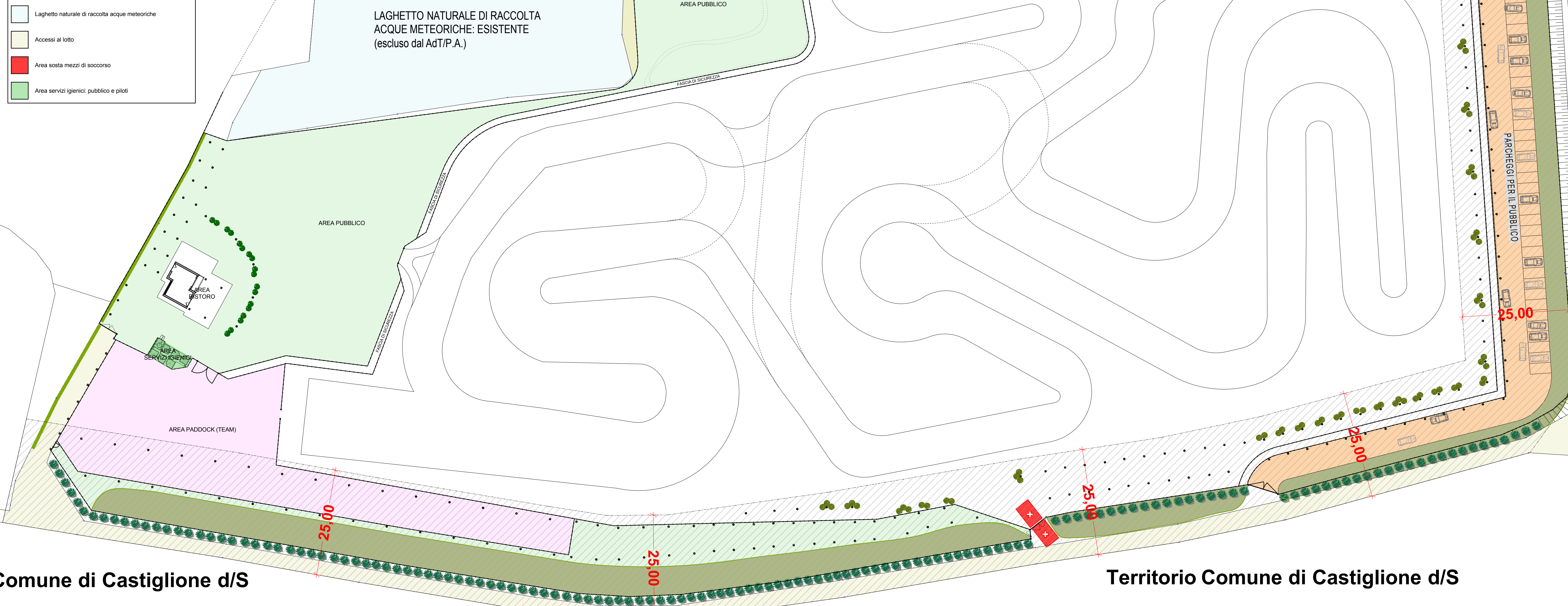

STRADA STATALE LONATO - CASTIGLIONE DELLE STIVIERE

Verifiche dimensionali

Superficie lotto:	mq 52.164,00
Volumetria edificabile (mc/mq 0,05):	mc 2608,20
Volumetria ESISTENTE:	mc 177,61

Volumetria di PROGETTO

Portico punto ristoro/bar	mc 171,35
Servizi igienici: (n°6 x mc 8,08)+(n°1 x mc 9,66)	mc 58,14

Verifica analitica volume portico punto ristoro

Volume portico:	mq 31,82 x m 5,00= mc 159,10
Volume portico esterno esistente:	mq 4,90 x h m 2,50= mc 12,25
TOTALE	mc 159,10 + mc 12,25 = mc 171,35

Volumetria totale (esistente+progetto)

mc 177,61+mc 159,10+mc 12,25+mc 58,14= **mc 407,10**

Verifica verde profondo (30%)

Superficie lotto:	mq 52.164,00
Superficie minima verde profondo (30%)	mq 52.164,00 x 0,30= mq 15.649,20
Superficie non filtrante esistente e di progetto:	
Punto ristoro	mq 202,87
Area servizi igienici	mq 36,00
TOTALE	mq 238,87

Territorio Comune di Castiglione d/S

Territorio Comune di Castiglione d/S

altra proprietà

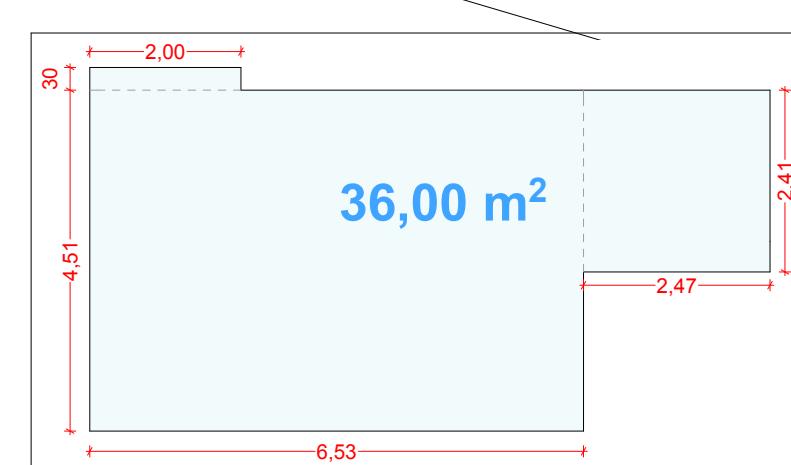

SCHEMA CALCOLO SUPERFICIE: SERVIZI IGIENICI
- scala 1:100 -

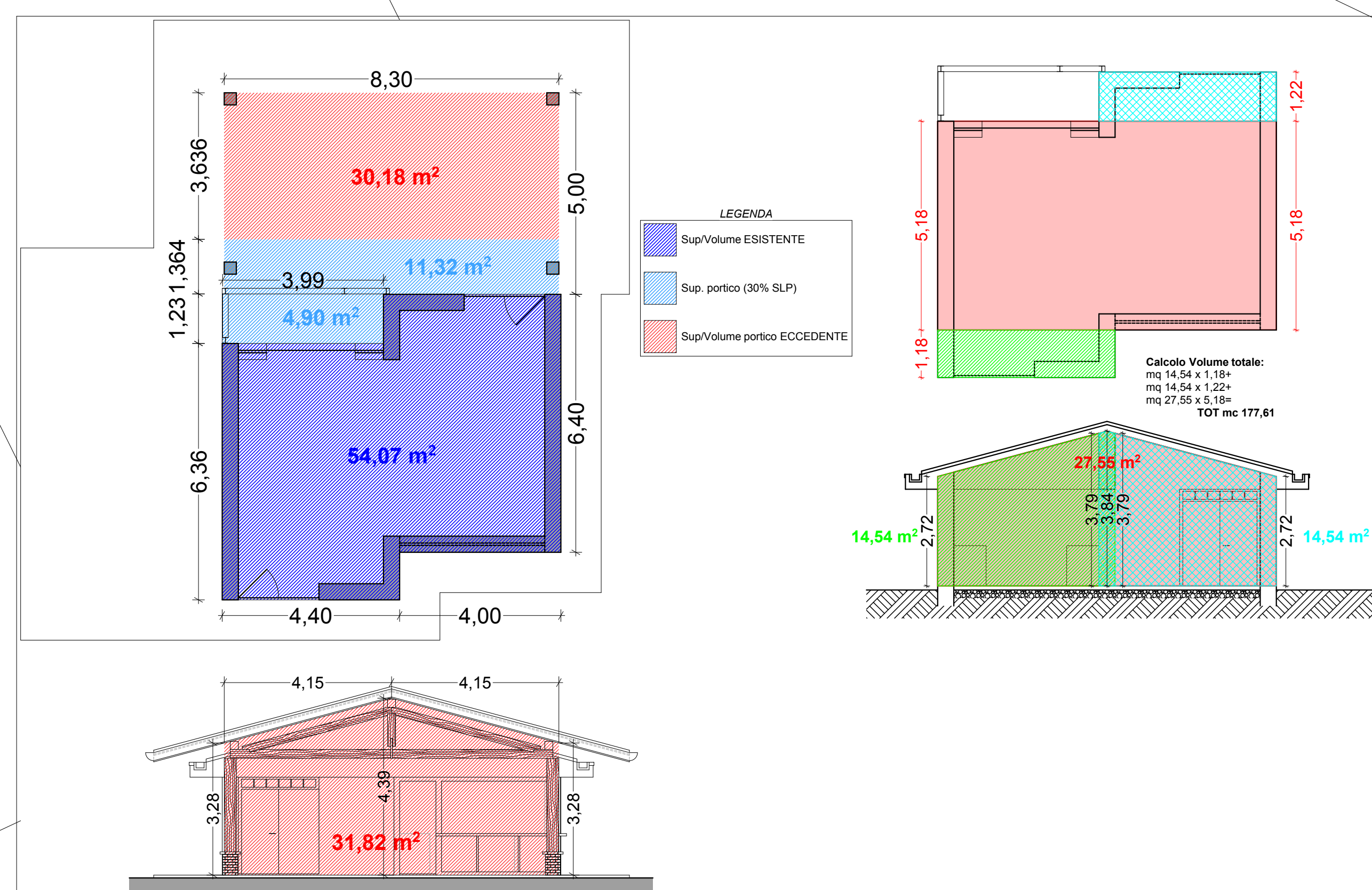

SCHEMA CALCOLO SUPERFICI E VOLUME: PUNTO RISTORO/BAR
- scala 1:100 -

		Via San Giuseppe, n°8 - 25017 Lonato d/G (BS) Tel. 030 991 38 61 - Fax 030 913 46 44 e-mail: angelo.scalvini@libero.it C.F.: SCL NSL 78609 8107 F P.I.: 02090500984 DISEGNI: Arch. Angelo Scalvini			
N° TAVOLA	6	COMUNE DI LONATO D/G	PROVINCIA DI BRESCIA	DATA	21/04/2017
PROGETTO	PS/2017	PROGETTO P.A. per la realizzazione di nuovo tracciato motoristico con annesso strutture di servizio in via Mantova - Lonato d/G (BS)		COMITENTE	A.S.D. Lonato Garda Racing
FILE	GardaRacing	via Penili Vecchio, 3 25017 - Lonato d/G (BS)		SCALA	1:500 - 1:100
TITOLO TAVOLA: PROGETTO: planimetria destinazioni d'uso, schemi calcolo superfici/volumi					